

## INOX | Saladette

SALADETTE AMERICANE ► VENTILATE ► TOP INOX ► CHILLER

TR 10



## DETTAGLI



## CARATTERISTICHE GENERALI

- Saladette refrigerata ventilata (TOP INOX)
- Corpo esterno ed interno in acciaio Inox
- Refrigerazione Ventilata
- Sbrinamento automatico a fermata compressore
- Schiumatura in Ciclopentano (50mm di spessore per lato)
- Vano motore estraibile per un servizio post-vendita più agevole
- Termostato digitale con "display piatto" e allarmi temperatura
- Allarme apertura porta
- Thermal-braker in plastica anti-condensazione come cornice del corpo
- Filtro del condensatore facilmente rimovibile/Vaschetta raccolta acqua separata in plastica
- Ripiani regolabili: 1 centrale + 1 sul fondo (Sistema antiribaltamento)
- Porta autochiudente (Nuovo design con sagomatura interna per una maggior tenuta termica)
- Maniglia schiumata nella porta e guarnizione estraibile
- N.4 Piedi in acciaio regolabili - (Ruote con freno opzionabili)
- Classe energetica: A

## SPECIFICHE TECNICHE

Dimensioni Esterne (LxPxH mm)	711x791x850
Dimensioni Interne (LxPxH mm)	611x565x653
Rumorosità	0 dB(A)
Consumo	1.1534 kWh/24h
Capacità	191 L
Potenza Nominale	108 W
Peso Netto	56 Kg
Temperatura	0°C ~ +10°C
Peso Lordo	68 Kg
Dimensioni Imballo (LxPxH mm)	770x850x880
Quantità di carico 20'/40'/40'HQ	36/84/126

## CERTIFICAZIONI

CE RoHS

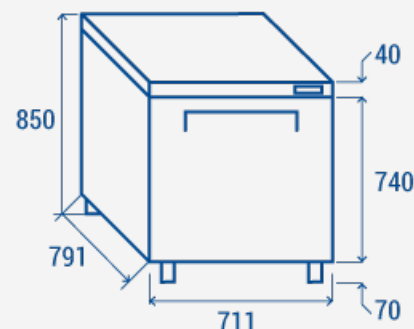

## INGOMBRO PRODOTTO

COOL HEAD EUROPE  
We make the world a cooler place

www.coolheadeurope.com